

Pompa pozioma Pedrollo PQ-Bs



Dane techniczne

Producent: **Pedrollo**
Zakres wydatku [m³/h]: **nie**
Zakres ciśnienia [m]: **nie**
Zasilanie: **nie**
Gwarancja producenta: **Pedrollo**
Wykonanie wirnika: **nie**

Pompa pozioma Pedrollo PQ-Bs

Pompa normalnie ssąca Pedrollo PQ-Bs jest pompą poziomą, z wirnikiem peryferyjnym. Nadaje się do pracy z czystą, chemicznie nieagresywną wodą.

Parametry hydrauliczne pompy i jej kompaktowe wymiary powodują, że pompa ta nadaje się do zastosowanie zarówno w warunkach domowych jak i w przemyśle.

Pompa powinna być zainstalowana w zamkniętym, dobrze wentylowanym pomieszczeniu lub przynajmniej osłonięta przed niepogodą.

ZASTOSOWANIE

- Zaopatrzenie w wodę i podwyższanie ciśnienia
- Nawadnianie
- Użytek domowy
- Zastosowania przemysłowe
- Systemy chłodzenia, klimatyzacji, prasowania i mycia

ZAKRES PRACY:

- Napięcie: jednofazowe 230 V 50 Hz, trójfazowe 230/400 V 50 Hz.
- Temperatura tłoczony cieczy: **-10 °C do +90 °C**
- Ciśnienie robocze maksymalne: **10 bar**
- Stopień ochrony: IPX4
- Średnice nominalne przyłączy gwintowanych w zależności od typu:
 - 1/2"
 - 1"

CECHY I ZALETY:

- Wirnik wykonany z mosiądzu
- Opatentowane aluminiowe mocowanie silnika z mosiężnym wkładem redukujące drgania wirnika
- Mocowanie pompy do podłoża

W ZESTAWIE ZNAJDUJĄ SIĘ:

- Pompa
- Instrukcja montażu i obsługi

Warianty

MODEL	MAKS. WYDATEK [M3/H]	MAKS. CIŚNIENIE [M]	ZASILANIE	USZCZELNIENIE	WYSYŁKA
PQm 60-Bs	Do 2 m3/h	Do 40 m	230 V	NBR	Na zamówienie
PQm 65-Bs	Do 3 m3/h	Do 50 m	230 V	NBR	Na zamówienie
PQm 81-Bs PRO	Do 1 m3/h	Do 80 m	230 V	NBR	Na zamówienie
PQ 60-Bs	Do 2 m3/h	Do 40 m	400 V	NBR	Na zamówienie
PQ 65-Bs	Do 3 m3/h	Do 50 m	400 V	NBR	Na zamówienie
PQm 81-Bs PRO	Do 1 m3/h	DO 80 m	400 V	NBR	Na zamówienie

Tabela wartości elektrycznych pomp Pedrollo PQ-Bs

MODEL	VOLTAGE	
	Single-phase	230 V
PQm 60-Bs	2.6 A	5.2 A
PQm 65-Bs	3.7 A	7.4 A
PQm 81-Bs	2.7 A	6.0 A

MODEL	VOLTAGE	
	Three-phase	230 V
PQ 60-Bs	2.0 A	1.15 A
PQ 65-Bs	3.0 A	1.7 A
PQ 81-Bs	2.2 A	1.3 A

Wymiary pomp Pedrollo PQ-Bs

PQ 60-Bs

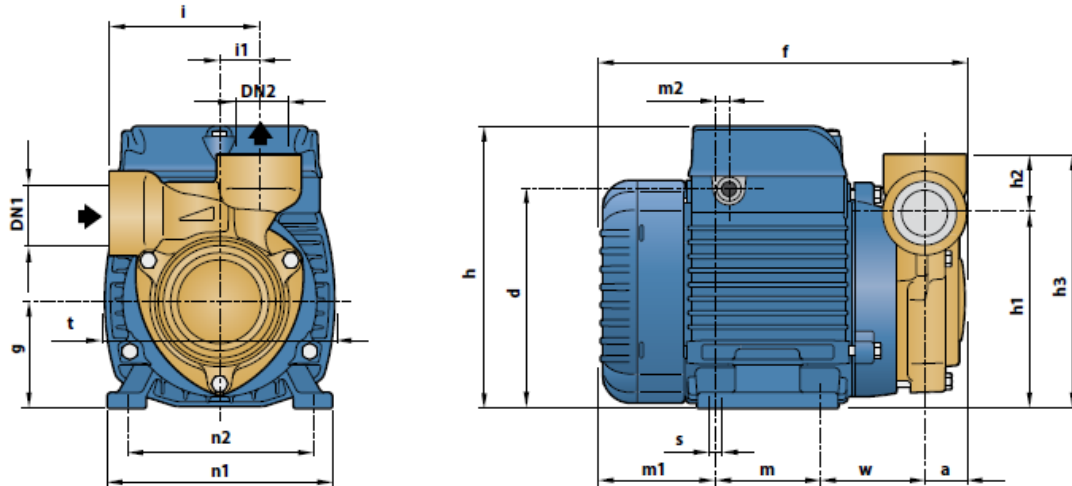

PQ 65-Bs, PQ 81-Bs

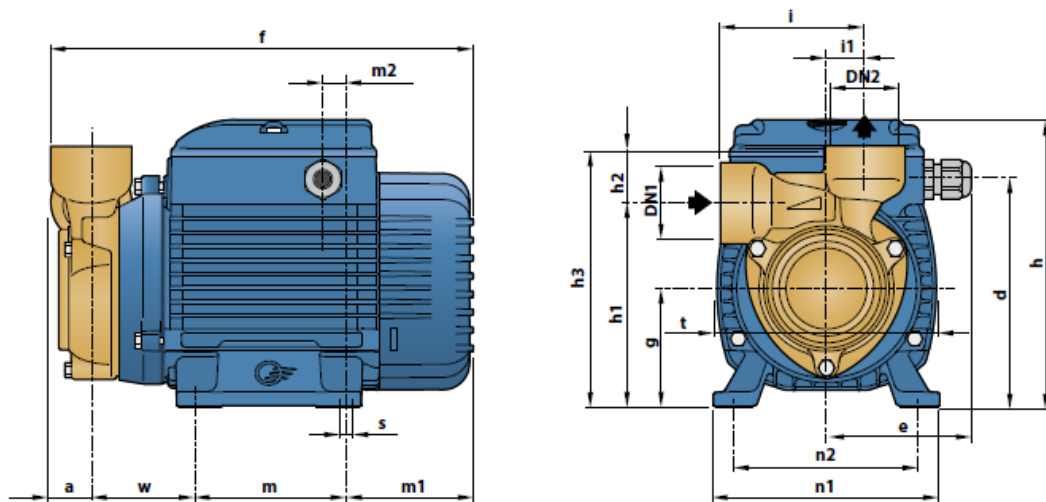

MODEL		PORTS		DIMENSIONS mm																		kg			
Single-phase	Three-phase	DN1	DN2	a	d	e	f	g	h	h1	h2	h3	i	i1	m	m1	m2	n1	n2	t	w	s	1~	3~	
PQm 60-Bs	PQ 60-Bs	1"	1"	22	112	55.5	192	56	145	101		131			55	62	8	116	94/100	118				5.0	5.0
PQm 65-Bs	PQ 65-Bs			22		225				108		30		76	20							53		7	7.0
PQm 81-Bs	PQ 81-Bs	½"	½"	19	120.5	76.5		63	155	119	22	141	71	15	80	70	11.5	119	100	117				6.2	6.1